

AQUAPURA INVERTER X30HT | X60HT

ÁGUAS QUENTES
SANITÁRIAS +
AQUECIMENTO



**BOMBA
DE CALOR
AEROTÉRMICA.**
ÚLTIMA GERAÇÃO
DE BOMBA DE
CALOR COM NOVO
REFRIGERANTE
R290 NATURAL.



A ÚLTIMA GERAÇÃO DE BOMBAS DE CALOR AEROTÉRMICAS

ENERGIE.PT

COM REFRIGERANTE NATURAL R290



Recorre a um refrigerante natural com reduzido potencial de aquecimento global



Possui níveis de ruído reduzido, quase impercetível a poucos metros de distância quando em funcionamento.



Não existe o manuseamento de gases fluorados, a instalação é 100% hidráulica.



Apresenta elevada performance independentemente da aplicação: aquecimento, arrefecimento ou produção de AQS.



O equipamento tem um exterior revestido em polímero ABS que lhe confere proteção contra a corrosão.



O equipamento consegue atingir temperaturas até 75°C o que o torna na solução ideal para substituição de caldeira.



A classe de eficiência A+++ confere ao equipamento uma das maiores eficiências do mercado.



CONTROLADOR TÁTIL E INTUITIVO PRODUÇÃO DE AQS + AQUECIMENTO

AQUAPURA X30HT



AQUAPURA X60HT



PRINCÍPIO DE FUNCIONAMENTO

Existe um fluido refrigerante que é bombeado para um permutador de calor externo (evaporador). Aqui o fluido absorve energia do ambiente devido ao diferencial de temperatura conseguido no exterior. Durante este processo o fluido muda de estado e torna-se vapor. O fluido gasoso é aspirado pela parte mecânica do sistema, o compressor. Aqui é comprimido, a pressão eleva-se e consequentemente a temperatura do fluido aumenta. Seguidamente o fluido viaja até um segundo permutador de calor interno (condensador) e transfere o calor que transporta para o sistema de aquecimento da habitação. O fluido passa novamente para o estado líquido arrefecendo. A pressão do fluido é reduzida devido a um estrangulamento que acontece na válvula de expansão e o processo recomeça novamente.

AS BOMBAS DE CALOR INVERTER DESTACAM-SE PELO SEU ALTO DESEMPENHO

As bombas de calor são preparadas para aquecimento e arrefecimento assim como aquecimento de águas sanitárias. Estas soluções destacam-se pela sua alta eficiência energética, o que as torna capaz de alcançar uma classificação energética até A+++ para o aquecimento. Destacam-se também pela sua capacidade de integração com outros sistemas de aquecimento e fácil instalação.

ALTO NÍVEL DE EFICIÊNCIA PRODUÇÃO DE ÁGUAS QUENTES SANITÁRIAS

O calor proveniente do ambiente é a energia solar indirecta, armazenado na água, ar e solo. A bomba de calor vai retirar calor precisamente dessas fontes de calor para posteriormente utilizar na climatização do seu lar. As bombas de calor Ar/Água com tecnologia INVERTER de alta eficiência energética são uma solução moderna, eficiente e limpa que garantem o conforto do seu lar, respeitando sempre o meio ambiente.

É uma forma inteligente de utilizar os recursos da natureza de forma a melhorar a sua qualidade de vida. Ao adotar uma destas soluções estará a fazer um sério compromisso na questão da redução das emissões nocivas à nossa atmosfera, contribuindo assim para o equilíbrio natural do planeta. As bombas de calor Ar/Água com tecnologia INVERTER foram desenvolvidas para responder tanto às necessidades do uso doméstico como industrial, para soluções de climatização (aquecimento e arrefecimento) e Águas Quentes Sanitárias (AQS).

CONSUMOS DE ENERGIA PRIMÁRIA

Comparativamente com a caldeira a gásóleo, a caldeira a gás ou aquecedor elétrico, a bomba de calor proporciona qualidade de vida, com baixos custos de funcionamento, graças à sua alta eficiência.



GRÁFICO DE CONSUMO ENERGÉTICO

TECNOLOGIA DC INVERTER

A tecnologia DC INVERTER diferencia-se de qualquer outra tecnologia existente no mercado por possuir compressor com capacidade de variar a frequência de funcionamento atendendo exatamente às necessidades de conforto na climatização da habitação. Obtém-se assim uma maior poupança no consumo de energia.

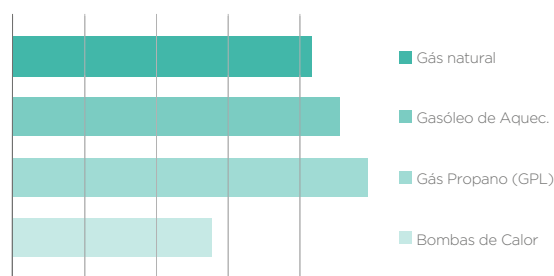
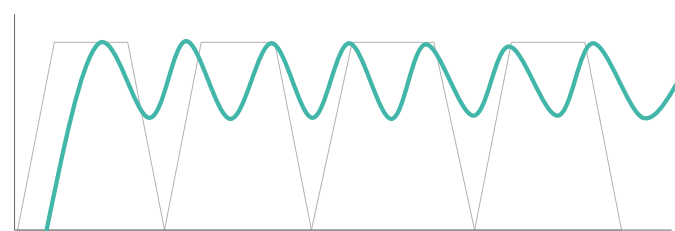

INVERTER vs TRADICIONAL

Período de Operação

AQUAPURA INVERTER X30HT | X60HT

ÁGUAS QUENTES
SANITÁRIAS +
AQUECIMENTO

CARACTERÍSTICAS CHAVE

- Design compacto
- Controlo Touch
- Instalação simples "Plug and Use"
- Controlo via Smart APP
- Controlo centralizado RS485/ModBus
- Configuração de períodos de funcionamento
- Baixo nível de ruído
- Funcionamento até temperaturas exteriores de -25°C

MÁXIMO
RETORNO SOBRE
O INVESTIMENTO

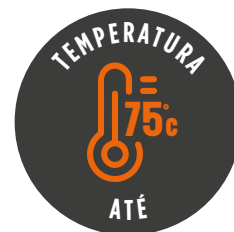

AQUAPURA X30HT

- Produção AQS até 75°C
- Bomba circuladora integrada
- Até 120kW de capacidade, conectando 4 unidades de 30kW/cada

AQUAPURA X60HT

- Produção AQS até 70°C
- Até 240kW de capacidade, conectando 4 unidades de 60kW/cada

CENÁRIOS DE INSTALAÇÃO AQS

Instalação Standard
X30HT

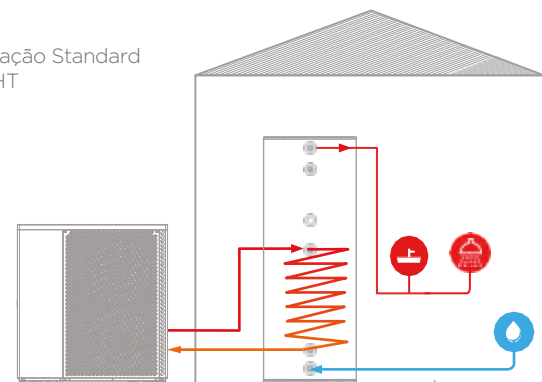

Instalação com Inércia
X30HT
(zonas climáticas frias)

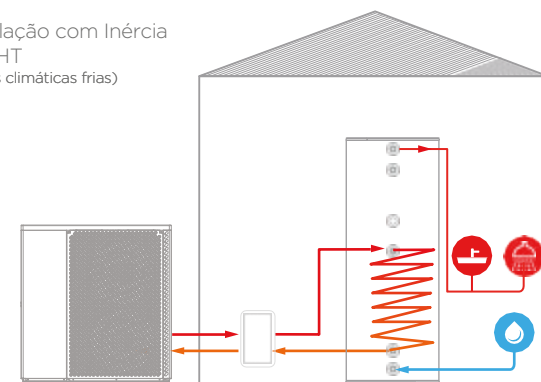

Instalação Standard
X60HT

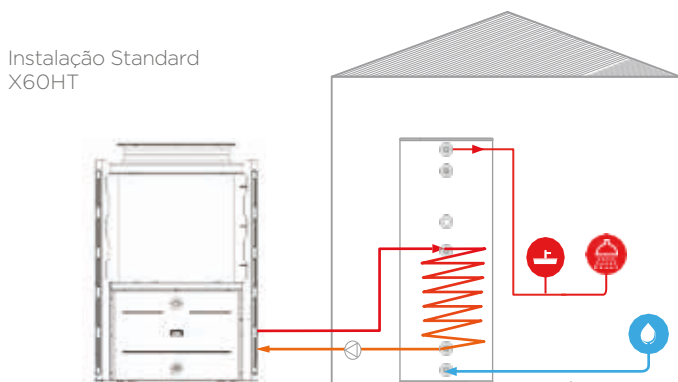

Instalação com Inércia
X60HT
(zonas climáticas frias)

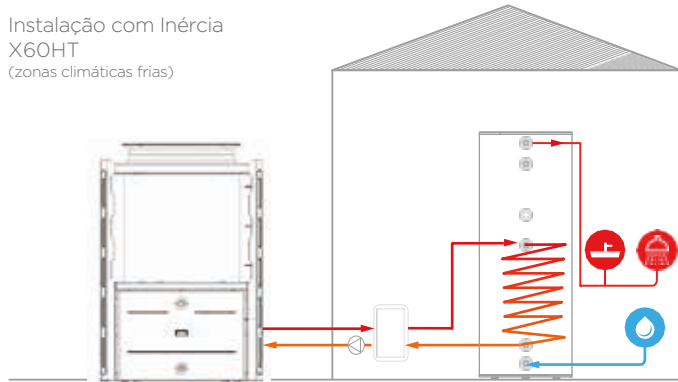

DADOS TÉCNICOS		UND.	X30HT	X60HT
Alimentação Elétrica			380-415V/3N-/50Hz	380-415V/3N-/50Hz
Potência Fornecida	Aquecimento (Nom/Máx)	kW	26 / 33	47 / 62
	Arrefecimento (Nom/Máx)	kW	20,6 / 29,3	36 / 51
Potência Consumida	Aquecimento (Nom/Máx)	kW	5,43 / 8,6	9,97 / 17,2
	Arrefecimento (Nom/Máx)	kW	5,71 / 8,9	10,16 / 17,8
COP ¹	Nominal		4,78	4,71
ERR ¹	Nominal		3,61	3,54
Classe Energética a 35°C			A+++	A+++
SCOP Eficiência Sazonal a 35°C			4,77	4,53
Classe Energética a 55°C			A++	A++
SCOP Eficiência Sazonal a 55°C			3,59	3,27
Consumo Máximo		kW	13,7	19,4
Corrente Máx Operação		A	22	30
Refrigerante (R290)		g	1300	1500x2
Compressor			DC Inverter	DC Inverter
Pressão Sonora a 1m		dB(A)	42-57	45-69
Conexões Hidráulicas		Pol.	1"	1"1/2
Caudal de Água Recomendado		m ³ /h	2,9	9,0
Altura Manométrica da Bomba de Água		m	12,5	*
Perda de Carga Circuito Hidráulico		kPa	65	80
Temperatura Ambiente		°C	-25 a 43	-25 a 43
Dimensões (AxLxP)		(AxLxP)	1330x1250x540	1816x1198x980
Peso		kg	202	363

¹ Temperatura ar (DB/WB) 7°C/6°C; Temperatura da água (entrada/saída) 30°C/35°C

* Circulador não incluído

Equipamento: **Aquapura X30HT**

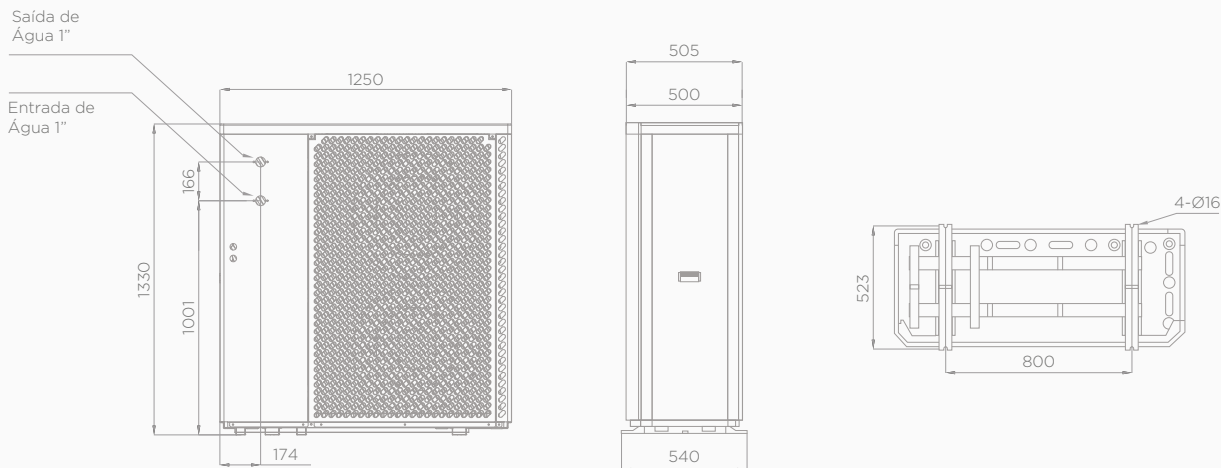

Equipamento: **Aquapura X60HT**

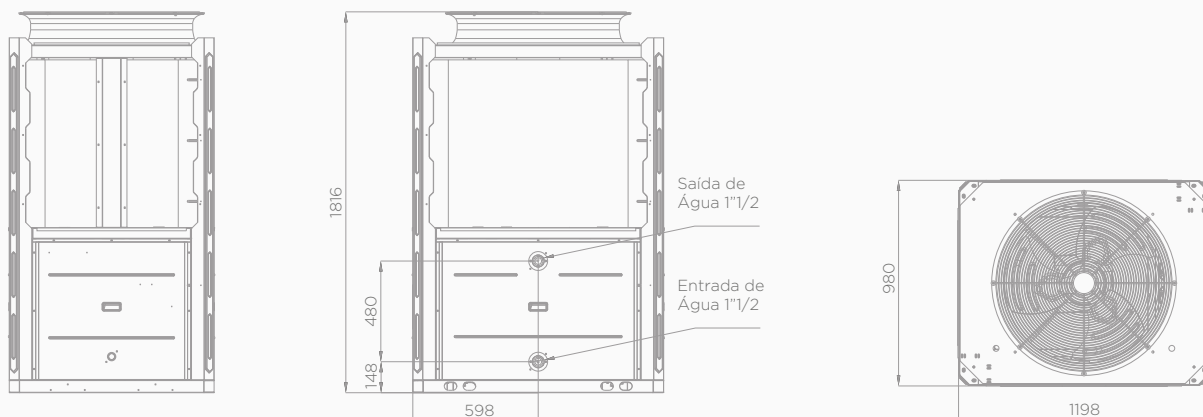

O presente folheto foi criado apenas para informar e não constitui uma oferta contratual para a ENERGIE EST Lda.. A ENERGIE EST Lda. compilou o conteúdo deste folheto de acordo com o melhor dos seus conhecimentos. Não é dada qualquer garantia expressa ou implícita no que toca à totalidade, precisão, fiabilidade ou adequação para um determinado fim do seu conteúdo e dos produtos e serviços que apresenta. As especificações estão sujeitas a alterações sem aviso prévio. A ENERGIE EST Lda. rejeita explicitamente quaisquer danos diretos ou indiretos, no seu sentido mais amplo, resultantes ou relacionados com a utilização e/ou interpretação deste folheto. ROVO/2023



Projeto co-financiado por:

NORTE2020
PROGRAMA OPERACIONAL REGIONAL DO NORTE

PORTUGAL
2020

UNIÃO EUROPEIA
Fundo Europeu
de Desenvolvimento
e de Investimento



Zona Industrial de Laúndos
Lote 48, 4570-311 Laúndos
Póvoa de Varzim, Portugal
EMAIL energie@energie.pt
SITE www.energie.pt

Siga-nos em:

ENERGIE PORTUGAL



Revendedor autorizado