

NUEVO

AQUAPURA SPLIT GREEN

AGUA CALIENTE
SANITARIA



**BOMBA DE CALOR
AEROTÉRMICA.**
ALTO NIVEL DE
EFICIENCIA PARA
LA PRODUCCIÓN
DE AGUA
CALIENTE
SANITARIA EN
SU CASA.



EFICIENCIA & CALIDAD

PRINCIPIO DE FUNCIONAMIENTO

El fluido refrigerante es impulsado hacia un intercambiador de calor externo (evaporador). Con la ayuda de un ventilador, absorbe energía del aire circundante gracias al diferencial de temperatura alcanzado en el exterior, lo que provoca el cambio de fase a estado gaseoso.

A continuación, es aspirado por la parte mecánica del sistema, el compresor. En esta etapa el fluido se comprime, la presión aumenta y, en consecuencia, su temperatura se eleva. Luego el fluido fluye hacia un segundo intercambiador de calor interno (condensador), donde transfiere calor al agua almacenada en el depósito.

Al disminuir la temperatura, el fluido vuelve a estado líquido. Su presión se reduce por efecto de estrangulamiento en la válvula de expansión, y el ciclo comienza de nuevo.

FABRICACIÓN PORTUGUESA

- 1 Termoacumulador
- 2 Condensador
- 3 Resistencia eléctrica + Sonda
- 4 Ánodo de Magnesio (cuando aplicable)
- 5 Revestimiento Exterior
- 6 Ventilador
- 7 Conexión flare - instalación fácil (1/4" | 3/8")
- 8 Caja de la unidad exterior en material polimérico (ABS)



Consultar condiciones de garantía

NUEVO DISPLAY ELECTRÓNICO MÁS COMPLETO & INTUITIVO

El controlador de la bomba de calor AQUAPURA SPLIT GREEN es una interfaz intuitiva y fácil de usar que permite:

- Modos HÍBRIDA | ECO | BOOST | SMART GRID | SOLAR
- Ajuste del setpoint de temperatura de la bomba de calor
- Ajuste del setpoint de temperatura de la resistencia de apoyo
- Wi-Fi integrado para gestión remota
- Programación horaria y estadísticas de consumo
- Configuración de parámetros y temperaturas





MÁXIMO
RETORNO SOBRE
LA INVERSIÓN

BOMBAS DE CALOR PARA AGUA CALIENTE SANITARIA

Seleccionamos los mejores componentes y sometemos nuestros sistemas a los más rigurosos controles de calidad para garantizar la máxima satisfacción de nuestros clientes.

Los modelos de 160L, 200L y 300L son emportables en un mueble estándar de 60x60cm.



La bomba de calor AQUAPURA SPLIT GREEN es una solución moderna, eficiente y ecológica para la producción de Agua Caliente Sanitaria, ideal tanto para uso doméstico como para consumo elevados, como hoteles, hospitales o gimnasios.

Con tecnología de condensación directa, está compuesta por una unidad exterior y un depósito interior, interconectados mediante tuberías de hasta 30 metros de longitud total y una diferencia de altura máxima de 20 metros entre unidades.

La bomba de calor AQUAPURA SPLIT GREEN funciona con temperaturas exteriores de hasta -15°C y permite producir Agua Caliente Sanitaria hasta 65°C únicamente con el compresor, posibilitando la sustitución directa de sistemas convencionales como calentadores o termos eléctricos.

- Bombas de calor murales y de suelo, con capacidades de 160 a 500L
- Depósito en acero inoxidable (AISI 444 o Duplex 2205), con condensador exterior
- Producción de agua caliente sanitaria hasta 65°C únicamente con el compresor

- Calentamiento rápido: ACS en menos de 3h, hasta un 75% de ahorro
- Funcionamiento silencioso, sin necesidad de conductos
- Instalación flexible: hasta 30m de distancia y 20m de desnivel
- Modelos emportables en armario estándar de 60x60cm

DESCUBRA NUESTRA APP ILETCOMFORT

ENERGIE presenta la última innovación tecnológica incorporada en sus productos: la app iLetComfort. Con iLetComfort, los clientes pueden gestionar de forma remota su equipo de calefacción de agua.

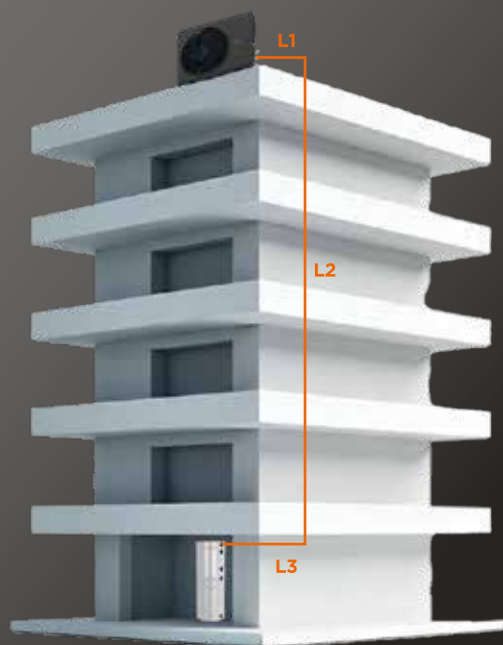

DISTANCIA ENTRE UNIDADES

La longitud total de la tubería ($L1 + L2 + L3$) puede ser de hasta 30 metros.

El desnivel máximo entre la unidad exterior y el depósito de agua ($L2$) es de 20 metros.

Para longitudes superiores a 10 metros, es obligatorio añadir carga adicional de refrigerante, a razón de 20 g/m por cada metro adicional sobre los 10 m.

Por ejemplo, para una instalación con 30 m de tubería (longitud de la tubería de líquido), la carga de refrigerante adicional será:

$$20 \times (30 - 10) = 400 \text{ g.}$$

DATOS TÉCNICOS TERMOACUMULADOR
SPLIT 160i (MURAL)

Capacidad	L	160
Dimensiones (ø altura)	mm	530/1141
Peso en vacío	Kg.	32
Material	-	Duplex 2205
Aislamiento	-	Poliuretano alta densidad (55mm)
Temperatura máxima admisible	°C	80
Máxima presión admisible	bar	7
Pérdidas térmicas ¹	kWh/24h	0,94
Grado de protección	-	IPX1
Potencia de apoyo eléctrico	W	1500
Conexiones refrigerantes	pol.	1/4" 3/8"

¹ De acuerdo EN12897

UNIDAD EXTERIOR

Peso	Kg.	28
Conexiones refrigerantes	pol.	1/4" 3/8"
Presión sonora máxima	dB	53
Alimentación	V/Hz	230 / 50
Grado de protección	-	IPX1
Pot. eléctrica cons. (BC) (med/max)	W	550/ 1100
Potencia Térmica (BC) (med/max)	W	1900/ 3520
Distancia máxima entre las unidades	m	30 (altura max 20)
Límites de temperatura de operación	°C	-15 / 45
Refrigerante	tipo/g	R454C / 900
Flujo de aire	m³/h	1500

RENDIMIENTO

Perfil de consumo	-	L
COP	-	3,36 ¹ 3,93 ² 4,28 ³
Cantidad agua útil 40°C	L	191
Clase eficiencia energética	-	A+ ¹ A++ ² A++ ³
Eficiencia energética	%	139 ¹ 163 ² 178 ³
Consumo anual de electricidad	kWh/año	734 ¹ 629 ² 577 ³

¹ EN16147: Calentamiento de agua de 10°C a 54°C (Temperatura del aire 7°C)

² EN16147: Calentamiento de agua de 10°C a 54°C (Temperatura del aire 14°C)

³ EN16147: Calentamiento de agua de 10°C a 54°C (Temperatura del aire 20°C)

DIMENSIONES mm
UNIDAD EXTERIOR

A	767
B	555
C	452
D	302
E	327

DIMENSIONES mm
SPLIT 160 (MURAL)

A	1141
BØ	530
C	550
D	750
E	235
F	275
G	220

Equipo: **UNIDAD EXTERIOR SPLIT 160 | 200 | 300 | 500**

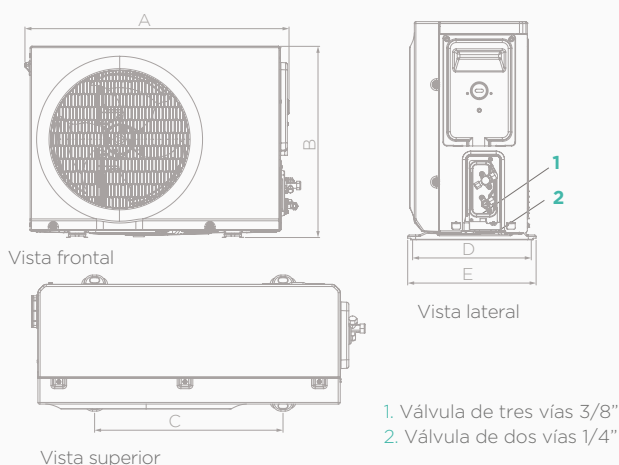

Equipo: **UNIDADE INTERIOR SPLIT 160**

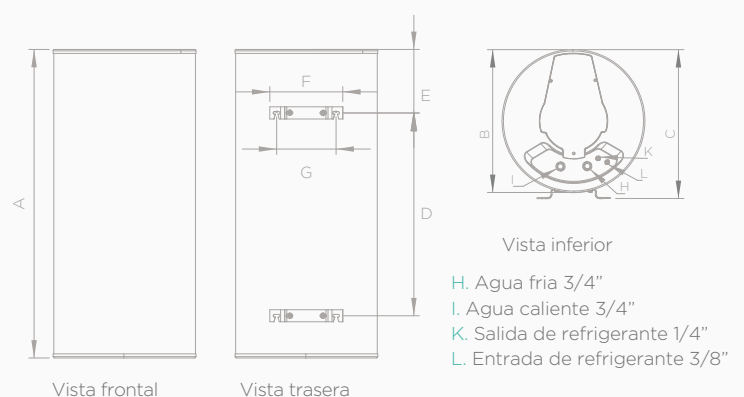

DATOS TÉCNICOS TERMOACUMULADOR		SPLIT 200 I/IX	SPLIT 300 I/IX	SPLIT 500 I/IX
Capacidad	L	200 / 190	270 / 260	455 / 445
Dimensiones (ø altura)	mm	580 / 1240	580 / 1540	650 / 2020
Peso en vacío	Kg.	46 / 51	50 / 57	73 / 95
Material	-	AISI 444 Duplex 2205		
Aislamiento	-	Poliuretano alta densidad (55mm)		
Protección contra la corrosión	-	Ánodo magnesio 1" 1/4 (cuando aplicable)		
Temperatura máxima admisible	°C	80		
Máxima presión de trabajo	bar	7		
Pérdidas térmicas ¹	kWh/24h	0,99	1,01	1,81
Serpentín (ø comprimento)	m	0,025 10	0,025 10	0,025 24
Potencia térmica serpentín ²	kW	20	20	54
Grado de protección	-	IPX1		
Potencia de apoyo eléctrico	W	1500	1500	2000
Conexiones refrigerantes	pol.	1/4" 3/8"	1/4" 3/8"	1/4" 3/8"

¹ Según EN12897 | ² Circuito primario (Te=90°C; Ts=80°C); Circuito ACS (Te=10°C; Ts=60°C)

UNIDAD EXTERIOR

Peso	Kg.	28
Conexiones refrigerantes	pol.	1/4" 3/8"
Presión sonora máxima	dB	53
Alimentación	V/Hz	230 / 50
Grado de protección	-	IPX1
Potencia eléctrica consumida (BC) (med/max)	W	550 / 1100
Potencia térmica aportada (BC) (med/max)	W	1900 / 3520
Distancia máxima entre las unidades	m	30 (altura max 20)
Rango de temperatura exterior	°C	-15 / 45
Refrigerante	tipo/g	R454C / 900
Flujo de aire	m³/h	1550

RENDIMIENTO

Perfil de consumo	-	L	XL	XXL
COP	-	3,38 ³ 4,05 ⁴ 4,30 ⁵	3,39 ³ 4,06 ⁴ 4,28 ⁵	3,25 ³ 3,83 ⁴ 4,12 ⁵
Cantidad agua útil 40°C	L	281	351	599
Clase eficiencia energética	-	A+ ³ A++ ⁴ A++ ⁵	A+ ³ A++ ⁴ A++ ⁵	A+ ³ A+ ⁴ A++ ⁵
Eficiencia energética	%	140 ³ 169 ⁴ 180 ⁵	139 ³ 167 ⁴ 176 ⁵	134 ³ 158 ⁴ 171 ⁵
Consumo anual de electricidad	kWh/año	731 ³ 605 ⁴ 570 ⁵	1202 ³ 1003 ⁴ 951 ⁵	1604 ³ 1362 ⁴ 1263 ⁵

³ EN16147: Calentamiento de agua de 10°C a 54°C (Temperatura del aire 7°C) | ⁴ EN16147: Calentamiento de agua de 10°C a 54°C (Temperatura del aire 14°C) |

⁵ EN16147: Calentamiento de agua de 10°C a 54°C (Temperatura del aire 20°C)

DIMENSIONES mm	SPLIT 200 I/IX	SPLIT 300 I/IX	SPLIT 500 I/IX
A	131	131	102
B	231	231	237
C	435	435	657
D	690	690	784
E	-	840	1095
F	905	1205	1772
G	1030	1325	1937
H	1240	1540	2020
I	Ø 580	Ø 580	Ø 650
J	600	600	764
K	220	220	-

Equipo: **UNIDAD INTERIOR SPLIT 200 | 300 | 500**

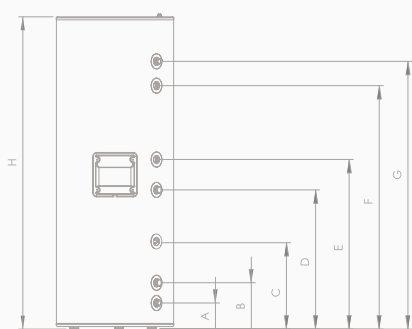

Equipo: **SPLIT 200 | 300**

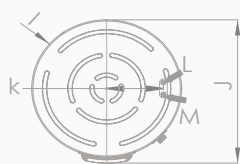

Vista superior

- A. Agua fría 3/4" (M)
- B. Salida serpentín 1" (M)
- C. Instrumentación
- D. Entrada serpentín 1" (M)
- E. Recirculación 1/2" (F)
- F. Válvula PT 1/2" (F)
- G. Agua Caliente 3/4" (M)
- L. Entrada de fluido refrigerante 3/8"
- M. Salida de fluido refrigerante 1/4"

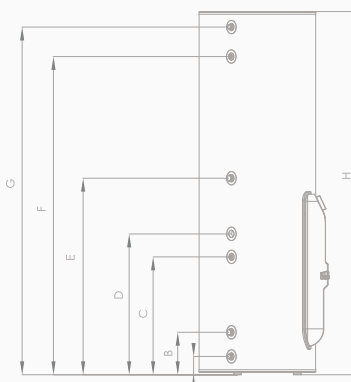

Equipo: **SPLIT 500**

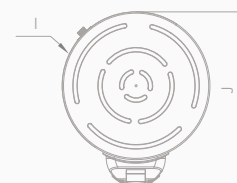

Vista superior

- A. Agua fría 1"(M)
- B. Salida serpentín 1"(M)
- C. Entrada serpentín 1"(M)
- D. Recirculación 3/4" (M)
- E. Anodo de Magnesio 1"1/4 (F)
- F. Válvula PT 1/2" (F)
- G. Agua Caliente 1"(M)

Este folleto ha sido creado únicamente con fines informativos y no constituye una oferta contractual para ENERGIE EST Lda.. La empresa ENERGIE EST Lda. ha recopilado el contenido de este folleto con lo mejor de su conocimiento. No se otorga ninguna garantía, expresa o implícita, con respecto a la totalidad, precisión, fiabilidad o idoneidad para un propósito particular de su contenido y los productos y servicios que presenta. Las especificaciones están sujetas a cambios sin previo aviso. ENERGIE EST Lda. rechaza explícitamente cualquier daño directo o indirecto, en su sentido más amplio, resultante o relacionado con el uso y/o interpretación de este folleto. ROVI/2026



Zona Industrial de Laúndos
Lote 48, 4570-311 Laúndos
Póvoa de Varzim, Portugal
EMAIL energie@energie.pt
SITE www.energie.pt

Síguenos en:

ENERGIE PORTUGAL



Revendedor autorizado