

ACCUMULATEUR À GRAND VOLUME

EAUX CHAUDES
SANITAIRES

CAPACITÉS

**TERMO
XL**

750L JUSQU'À 5000L

**ACCUMULATEUR À
GRAND VOLUME**

SOLUTIONS POUR EAUX
CHAUDES SANITAIRES,
ADAPTÉES POUR
FONCTIONNER AVEC DES
POMPES À CHALEUR

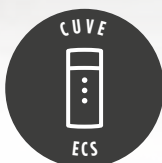

SIMPLICITÉ ET CONFORT

Les TERMO XL sont disponibles dans les capacités standard de 750 jusqu'à 5000 litres et peuvent être produits selon les besoins du client dans des capacités jusqu'à 6000 litres.

Pour l'ensemble de la gamme TERMO XL, il est possible de s'adapter à différents types de configurations, au nombre et à la surface d'échange thermique du serpentin, à l'épaisseur de l'isolation en polyuréthane, à l'intégration de registres de différentes tailles.

ENERGIE s'efforce de répondre aux besoins du client, en adaptant le type d'acier du réservoir, le volume, les dimensions, l'encombrement et les positions de raccordement aux besoins du projet et de l'architecture.

Qu'il s'agisse de remplacer des chaudières à gaz, à diesel ou à granulés, ou de combiner la réduction de la consommation d'énergie et l'amélioration de l'efficacité énergétique avec des systèmes solaires thermiques traditionnels, il s'agit de la solution idéale et optimisée.

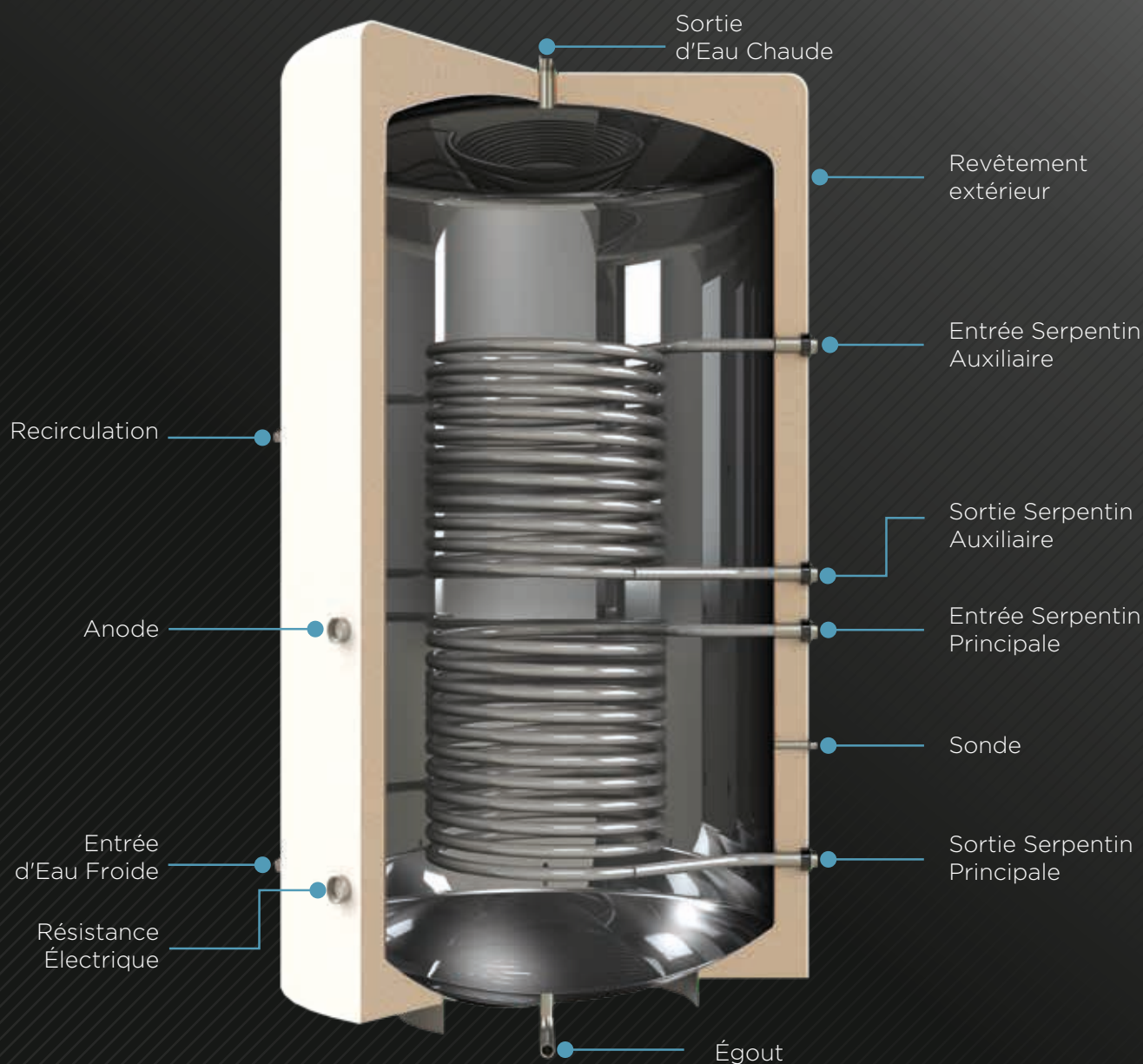

CUMULUS À GRAND VOLUME

EAUX CHAUDES SANITAIRES

ENERGIE présente sa gamme de cumulus de grande capacité, TERMO XL, indispensable au confort, à l'efficacité énergétique et à la préservation de l'environnement.

Les cumulus TERMO XL ont été conçus pour offrir une capacité de stockage d'Eau Chaude extraordinaire à moindre coût, notamment pour les habitations, les écoles, les petites industries, les bâtiments publics, les vestiaires sportifs et les installations hôtelières, entre autres.

Ces réservoirs sont fabriqués en acier inoxydable AISI316L et sont disponibles dans des capacités de 750, 1000, 1500, 2000, 2500, 3000, 4000 et 5000 litres.

 FABRICATION PORTUGAISE



CUMULUS À GRAND VOLUME POUR ECS

Caractéristiques principales:

- Cuve en AISI 316L
- Isolation en Polyuréthane Souple d'Épaisseur Variable (50mm ou 100mm)
- Registre DN200 et DN400 (en option)
- Résistance Électrique (en option)
- Anode Magnésium
- Revêtement en Toile Blanche



Consulter les conditions de garantie

Cuve en aAcier Inoxydable AISI 316L

Cumulus en acier inoxydable AISI316L, très résistants à la corrosion.

Isolation en Polyuréthane Souple de 50mm ou 100mm

Isolation thermique en polyuréthane souple, 50 ou 100mm, qui maintient la température de stockage de l'Eau Chaude Sanitaire pendant de longues périodes, sans consommation d'énergie supplémentaire.

Registre DN200 et DN400 (en option)

Tous les cumulus peuvent être équipés d'un registre, à préciser lors de la commande.

Résistance Électrique (en option)

Tous les cumulus ont la possibilité d'inclure une résistance électrique d'appui avec un thermostat à régulation externe, sur demande, à préciser lors de la commande.

Anode Magnésium

Ces cumulus ont une protection élevée contre la corrosion grâce à une anode de protection en magnésium, ce qui garantit une longue durée de vie.

Revêtement en Tissu Technique

Les tissus sont fabriqués à partir de matériaux durables et résistants, conçus pour supporter les conditions de fonctionnement soumises aux températures et à l'humidité d'une zone technique (salle des machines).

Ils apportent au cumulus une finition esthétique et fonctionnelle conforme aux exigences techniques les plus élevées, en prolongeant sa durée de vie et en conservant son aspect attrayant au fil du temps.

COMPATIBLE AVEC LES POMPES À CHALEUR AQUAPURA INVERTER ENERGIE

Les cumulus TERMO XL, ENERGIE gagnent aujourd'hui en importance grâce à leur polyvalence lorsqu'ils sont utilisés avec la nouvelle gamme de pompes à chaleur AQUAPURA INVERTER, pour les solutions ECS (Eau Chaude Sanitaire), Climatisation (Chauffage/Refroidissement), ou les deux solutions simultanément, ce qui permet d'aborder tout projet en toute confiance et d'améliorer l'efficacité énergétique.

Les cumulus TERMO XL sont compatibles avec les pompes à chaleur ENERGIE de 8 à 120 kW, moyenne et haute température.

SCÉNARIOS D'INSTALLATION

INSTALLATION EAUX CHAUDES SANITAIRES

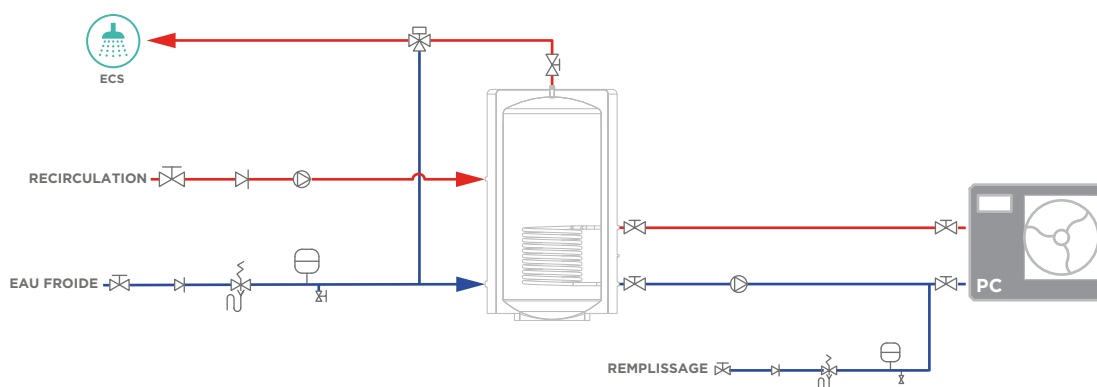

INSTALLATION EAUX CHAUDES SANITAIRES + INERTIE

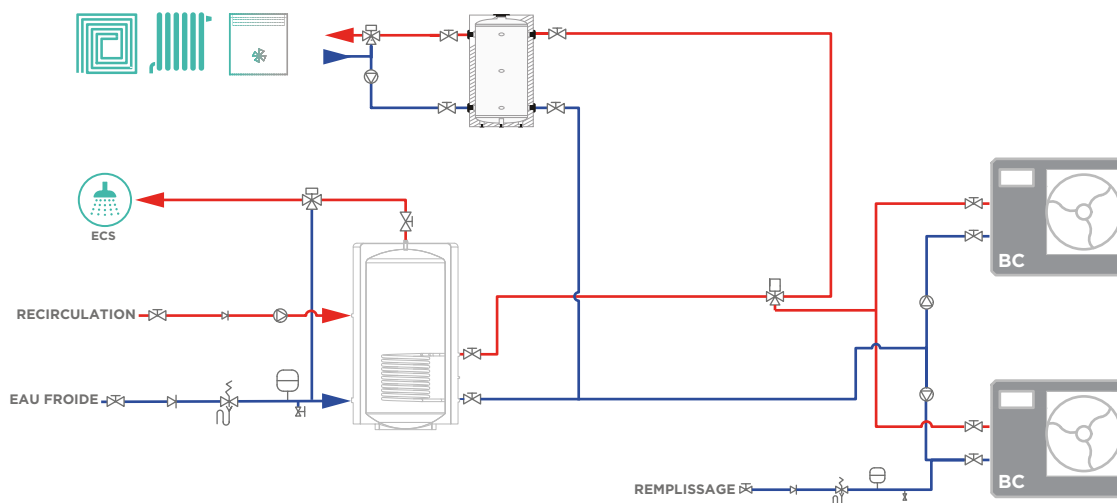

INSTALLATION D'EAU CHAUDE SANITAIRE AVEC SUPPORT THERMIQUE

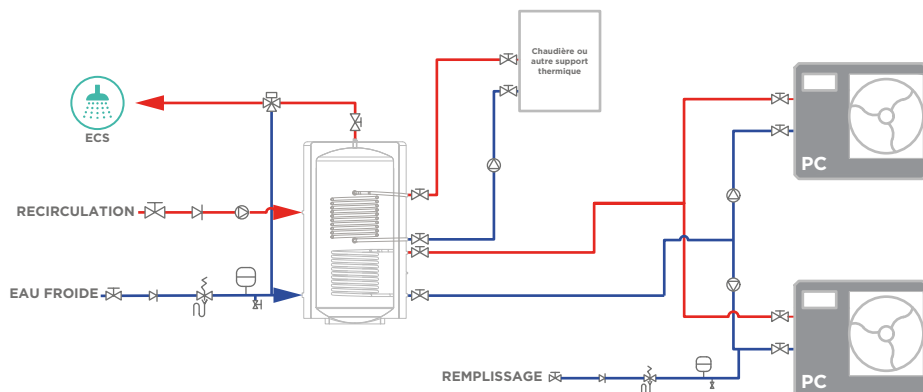

DONNÉES TECHNIQUES DE L'ACCUMULATEUR

TERMO XL		750I	1000I	1500I	2000I	2500I	3000I	4000I	5000I	
Cuve	Capacité	L	750	1000	1500	2000	2500	3000	4000	5000
	Pression Maximale	Bar	8	8	8	8	8	8	8	8
	Température Maximale	°C	90	90	90	90	90	90	90	90
	Hauteur*	mm	2000	2050	2100	2150	2200	2300	2600	2700
	Ø Extérieur*	mm	800	930	1140	1300	1400	1500	1600	1750
TERMO XL (1 SERPENTINE)		750IX	1000IX	1500IX	2000IX	2500IX	3000IX	4000IX	5000IX	
Serpentine principale	Zone d'Échange	m²	2,83	3,62	4,21	5,058	5,90	6,74	7,59	8,43
	Volume	L	27,18	36,24	45,30	54,36	63,44	72,49	77,80	81,12
	Pression Maximale	Bar	10	10	10	10	10	10	10	10
	Température Maximale	°C	120	120	120	120	120	120	120	120
	Maximum d'Énergie Échange	kW	99	127	155	235	295	350	370	385
TERMO XL (2 SERPENTINES)		750IXX	1000IXX	1500IXX	2000IXX	2500IXX	3000IXX	4000IXX	5000IXX	
Serpentine auxiliaire	Zone d'Échange	m²	1,75	2,83	3,62	4,21	5,05	5,90	6,74	7,59
	Volume	L	18,12	27,18	36,24	45,30	54,67	63,44	72,49	77,80
	Pression Maximale	Bar	10	10	10	10	10	10	10	10
	Température Maximale	°C	120	120	120	120	120	120	120	120
	Maximum d'Énergie Échange	kW	61	99	127	155	235	295	350	370
TERMO XL (1 SERPENTINE)		750IXL	1000IXL	1500IXL	2000IXL	2500IXL	3000IXL	4000IXL	5000IXL	
Serpentine XL	Zone d'Échange	m²	5,93	6,34	7,18	8,01	8,84	9,67	11,34	13,10
	Volume	L	63,43	67,96	77,02	86,08	95,15	104,21	122,34	140,52
	Pression Maximale	Bar	10	10	10	10	10	10	10	10
	Température Maximale	°C	120	120	120	120	120	120	120	120
	Maximum d'Énergie Échange	kW	298	330	380	425	460	510	556	681

* Dimensions en considérant une épaisseur d'isolation en polyuréthane de 50 mm. Si le réservoir a une épaisseur d'isolation de 100 mm, le diamètre et la hauteur du réservoir augmentent respectivement de 100mm et de 50mm.

TERMO XL	DÉSIGNATION (mm) CONNEXIONS	750	1000	1500	2000	2500	3000	4000	5000
A	Sortie ECS	2000 1"1/4 F	2050 1"1/4 F	2100 1"1/2 F	2150 2" F	2200 2" F	2300 2" F	2600 2"1/2 F	2700 3" F
B	Entrée Serpentin Auxiliaire	1640 1"1/4 F	1670 1"1/4 F	1685 1"1/4 F	1725 1"1/4 F	1755 1"1/4 F	1810 1"1/4 F	2063 1"1/4 F	2085 1"1/4 F
C	Sortie Serpentin Auxiliaire	1040 1"1/4 F	1070 1"1/4 F	1085 1"1/4 F	1125 1"1/4 F	1155 1"1/4 F	1210 1"1/4 F	1363 1"1/4 F	1385 1"1/4 F
D	Entrée Serpentin Principale	940 1"1/4 F	970 1"1/4 F	985 1"1/4 F	1025 1"1/4 F	1055 1"1/4 F	1110 1"1/4 F	1213 1"1/4 F	1235 1"1/4 F
E*	Sonde	640 1/2" F	670 1/2" F	685 1/2" F	725 1/2" F	755 1/2" F	810 1/2" F	863 1/2" F	885 1/2" F
F	Sortie Serpentin Principale	340 1"1/4 F	370 1"1/4 F	385 1"1/4 F	425 1"1/4 F	455 1"1/4 F	510 1"1/4 F	513 1"1/4 F	535 1"1/4 F
G	Recirculation	1490 1"1/4 F	1520 1"1/4 F	1535 1"1/2 F	1575 2" F	1605 2" F	1660 2" F	1813 2"1/2 F	1835 3" F
H	Entrée d'Eau Froide	340 1"1/4 F	370 1"1/4 F	385 1"1/2 F	425 2" F	455 2" F	510 2" F	513 2"1/2 F	535 3" F
I	Égout	- 1" F	- 1" F	- 1" F	- 1" F	- 1" F	- 1" F	- 1" F	- 1" F
J	Anode Magnésium	- 1"1/4 F	- 1"1/4 F	- 1"1/4 F	- 1"1/4 F	- 1"1/4 F	- 1"1/4 F	- 1"1/4 F	- 1"1/4 F
K	Résistance Électrique	- 2" F	- 2" F	- 2" F	- 2" F	- 2" F	- 2" F	- 2" F	- 2" F
L	Registre DN200/DN400 (en option)	-	-	-	-	-	-	-	-

"Les dimensions et raccords des réservoirs avec serpentin XL seront fournis sur demande"

Équipement: **Cumulux TERMO XL**

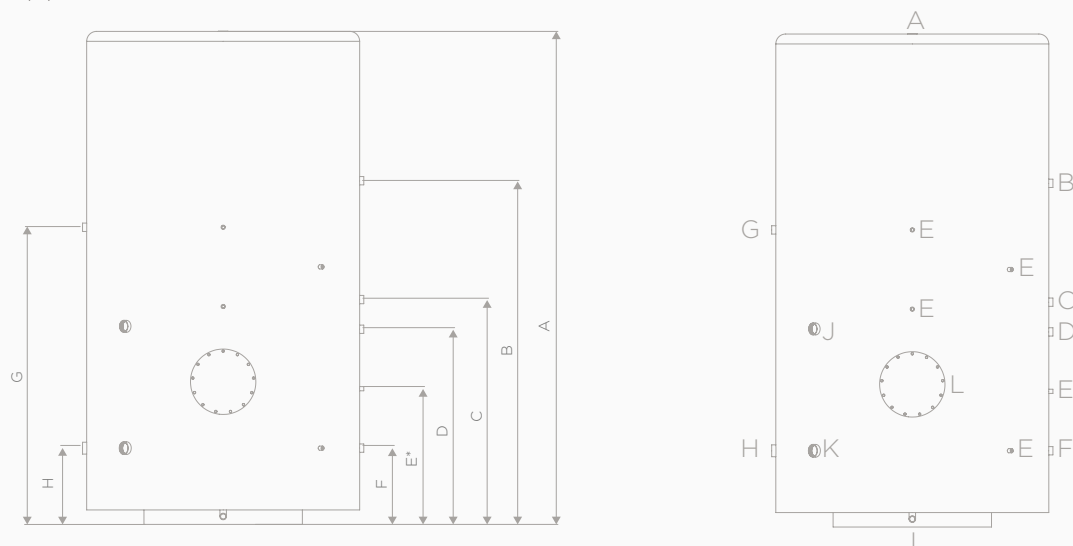

La présente brochure n'a été créée qu'À titre d'information et ne constitue pas une offre contractuelle pour ENERGIE EST Lda.. La ENERGIE EST Lda. a compilé le contenu de cette brochure selon ses meilleures connaissances. Aucune garantie expresse ou implicite n'est donnée en ce qui concerne la totalité, la précision, la fiabilité ou l'adéquation à une finalité déterminée de son contenu et des produits et des services qu'il présente. Les spécifications sont soumises à des modifications sans préavis. ENERGIE EST Lda. rejette explicitement tous dommages directs ou indirects, en leur sens le plus ample, résultants ou dérivés de l'utilisation et / ou de l'interprétation de cette brochure. R2V0/2026



Projet co-financé par :

NORTE2020
PROGRAMA OPERACIONAL REGIONAL DO NORTE

PORTUGAL
2020

UNIÃO EUROPEIA
Fundo Europeu
de Desenvolvimento
Regional



Zona Industrial de Laúndos
Lote 48, 4570-311 Laúndos
Póvoa de Varzim, Portugal
EMAIL energie@energie.pt
SITE www.energie.pt

Suivez-nous sur:

ENERGIE PORTUGAL



Revendeur autorisé